

SPANNFUTTER
Backenfutter B-Top

Backenfutter B-Top. Technische Daten und Bestellübersicht

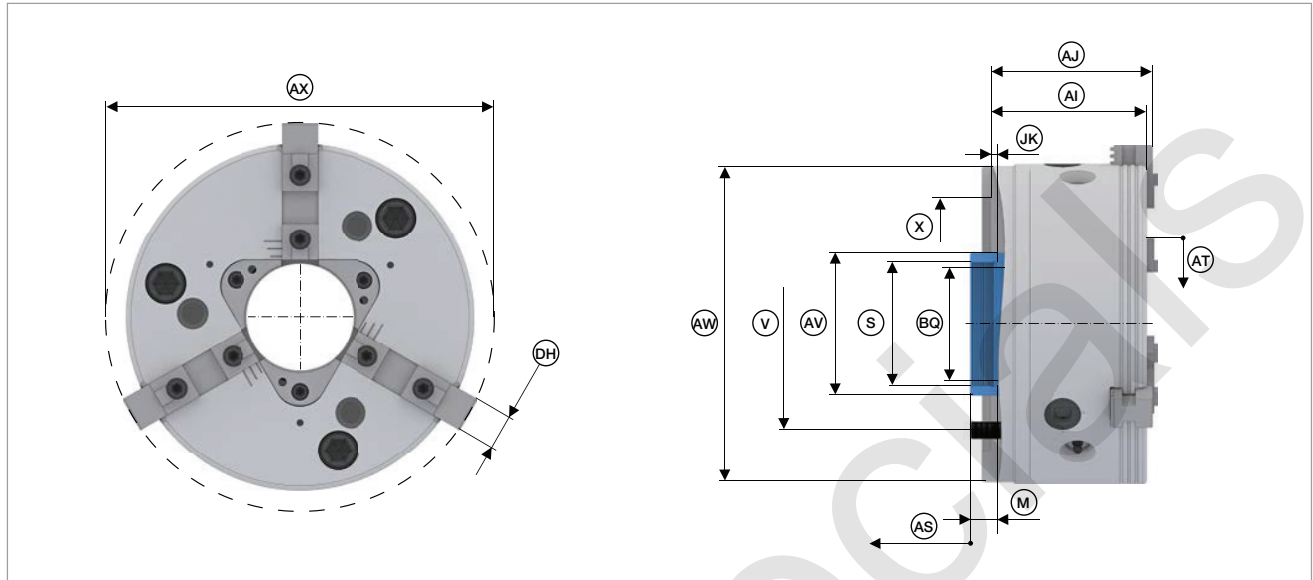

Baugröße	165	215	260	315
Variante	B-Top			
Rundlauf ≤ [mm]	0,020			
max. Spannkraft [kN]	41	74	115	160
max. Betätigungskraft [Zug / Druck] [kN]	30	46	65	90
Drehzahl n max. [1/min.]	6000	5400	4000	3600
Hub pro Backe [mm]	AT 5,9	7,4	8,2	8,6
Ø Durchlass [mm]	BQ 43	66	81	104
Länge ohne Backen [mm]	AI 89	104,6	123,3	132,1
Länge mit Backen [mm]	AJ 94,4	109,4	129,5	139,8
Backenbreite [mm]	DH 20	22	26	32
Anschlussgewinde innen	S M54 x 1,5	M78 x 1,5	M90 x 2	M115 x 2
Kolbenhub [mm]	AS 20	25	28	
Befestigungslochkreis	V LK Ø 104,8 [3 x M10]	LK Ø 133,4 [3 x M12]	LK Ø 171,4 [3 x M16]	
Außen-Ø [mm]	AW 165	215	260	315
Innen-Ø [mm]	AV 68	96	118	148
Schwingkreis-Ø	AX 191,4	265,8	315	375,4
Schnittstelle	X Ø 140	Ø 170	Ø 220	
Gewindetiefe [mm]	M 15	17	20,3	22,7
Gewindelage in Lösestellung [mm]	JK 35,2	42,2	48,5	51,2
Gewicht [kg]	13	24	42	66
Lagerhaltigkeit	✓	✓	✓	✓
Bestell-Nr.	3015/0001	3015/0002	3015/0003	3015/0004

Gewährleistung des vollen Funktionsumfangs nur bei Verwendung des HAINBUCH Universalfetts Bestell-Nr. 2085/0004, Hochdruckfettpresse Bestell-Nr. 2086/0005.

Der Rundlauf bezieht sich auf weiche, ausgedrehte Aufsatzbacken.

		
Backen	Flansche	Zubehör-Übersicht
Seite 392	Seite 131	Seite 398

Lieferumfang

- Backenfutter
- Grundbacken
- Backenausklingschlüssel
- Montageschlüssel für drehbaren Gewinding [Größe 260/315]